



GOLFSTREAM
Фасовочно-упаковочное оборудование

ООО «ГольфСтрим»
8 800 333 52 44
info@golfstream.org
golfstream.org

Чеквейер METALLAR WU (система динамического взвешивания)



Оборудование на сайте:

https://www.golfstream.org/catalog/inspektsionnoe_oborudovanie/chekveyery/dlya_shtuchnikh_produktov/



Чеквейер (от английского checkweigher – контрольные весы) или система динамического взвешивания, предназначен для взвешивания продуктов, движущихся по технологической линии, распределяет их согласно заданным весовым зонам и сортирует или отбраковывает эти продукты в соответствии с их классификацией.

Чеквейер имеет ленточный транспортер, также он оснащен тензометрическим датчиком повышенной точности и весьма быстрым пневмотолкателем (опция). Система взвешивания в движении модульного типа включает (как правило) три независимо функционирующих конвейера. На первом из них происходит разделение продуктов. На втором осуществляется взвешивание. На третьем (который является опцией) продукты перенаправляются или отбраковываются.

В базовой комплектации оборудование поставляется без отбраковщика. При обнаружении отклонения в весе, чеквейер останавливается и включается световая и звуковая сигнализация. Опция автоматической отбраковки с помощью пневматического толкателя, оговаривается при заказе отдельно.

Данное оборудование активно используется в самых различных отраслях: в производстве продуктов питания и напитков, химической, фармацевтической или косметической промышленности.

Основные преимущества:

- Высокая точность динамического измерения.
- Программирование под проверку различных продуктов, память программ.
- Автокалибровка.
- Плавная регулировка скорости конвейера.
- Высокая скорость работы, быстрый процесс взвешивания за счет цифровой обработки данных;
- Легкость управления, наличие русскоязычного сенсорного экрана размером 7 дюймов.
- Гибкость и множество настроек для адаптации к конкретному продукту.
- Нержавеющая сталь.
- Высокопрочные и коррозиестойкие каркасные элементы;
- Ведение статистики по количеству отбракованных продуктов, и их отклонения в весе;

Технические характеристики:

Модель:	WU-160	WU-230	WU-300	WU-400
Диапазон взвешивания, г.	5-600	20-2000	20-5000	20-10 000
Шаг взвешивания, г.	0,05	0,1	0,2	1
Погрешность, г.	±0.1	±0.2	±0.5	1
Производительность, шт./мин.	до 250	до 200	до 140	до 105
Скорость конвейера, м./мин.	70	70	70	70
Размеры продукта (ШхД), мм.	150x200	220x250	290x400	390x500
Размер весовой платформы (ШхД), мм.	160x280	230x350	300x500	400x650
Панель управления	Цветной сенсорный дисплей (7 дюймов)			
Кол-во программ	100			
Отбраковка	Опционально			
Интерфейс (опционально)	RS232, RS485, RJ45			
Электропотребление	220В			
Материал изготовления рамы	Нержавеющая сталь (SUS304)			
Стоимость USD:	7 500 USD	8 000 USD	8 350 USD	9 000 USD

Типы отбраковщиков:

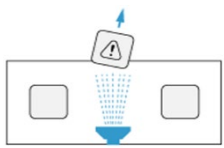
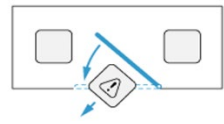
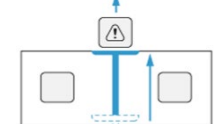
Тип отбраковщика	Схематическое изображение	Описание	Для модели	Цена USD
Отбраковка сжатым воздухом		Подходит для отбраковки продуктов небольшого веса обладающих высокой парусностью, расположенных на некотором расстоянии друг от друга на конвейерной ленте.	WU-160	1 900
			WU-230	2 200
			WU-300	2 600
			WU-400	Нет
Отбраковка поворотным толкателем		Поворотный толкатель перегораживает ленту под определенным углом, отводя продукт в сторону. Данный способ отбраковки подходит для упакованных продуктов небольшого и среднего веса.	WU-160	2 200
			WU-230	2 600
			WU-300	2 700
			WU-400	2 700
Отбраковка пневматическим толкателем		Подходит для отбраковки продуктов среднего веса, расположенных на некотором расстоянии друг от друга на конвейерной ленте.	WU-160	2 200
			WU-230	2 600
			WU-300	2 700
			WU-400	2 700

Отбраковщик – представляет собой небольшой дополнительный транспортер, на котором установлена система сброса продукции, и управляется с автоматически чеквейером.

Фото оборудования:

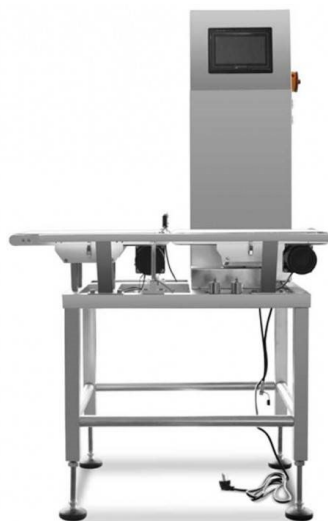

Схематическое изображение оборудования:

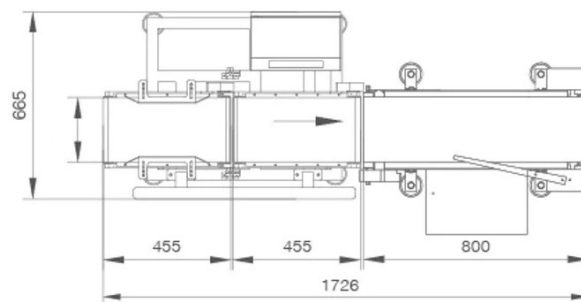
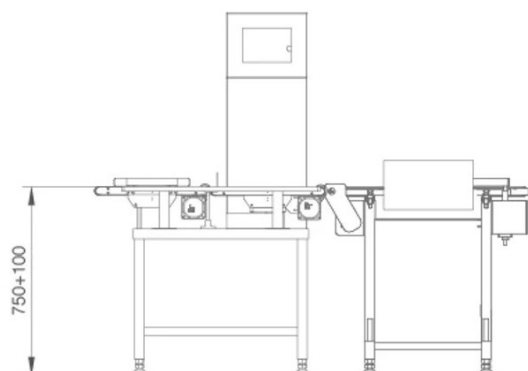

Срок поставки: 70 рабочих дней.

Гарантия 12 Месяцев.

--

С уважением,

Команда компании

ООО "ГольфСтрим"

Тел: 8 (800) 333-52-44

Моб: _____

E-mail: info@golfstream.org

Skype: golfstream-2

www.golfstream.org